

GS/P25

PX20

Die nachfolgenden Wiege-Hubwagen sind in zwei Kategorien lieferbar. Diese Wiege-Hubwagen sind bestens geeignet, Traglasten bis zu einem Gewicht von 2.500 kg zu transportieren und gleichzeitig zu wiegen. Die Modelle PX und GS/P eignen sich optimal für die interne Nutzung.



DISPLAY

Die zentrale Position der Displays bietet dem Benutzer eine hervorragende Ablesbarkeit. Die Ausführung GS/P 25 bietet zudem die Möglichkeit von Summierung und Stückzählung.



GS/P 25 INOX

Das Modell GS/P 25 ist auch in der Edelstahl Inox-Version erhältlich. Diese eignet sich für alle Einsätze, an denen hohe Ansprüche an die Hygiene gestellt werden, wie z. B. in der Chemie-, Pharma- und Lebensmittelindustrie.



RAHMENSTRUKTUR

Die Struktur basiert auf einem Doppelrahmenprinzip in Verbindung mit einer niedrigen Gabel, welche jeweils über zwei integrierte Wiegezellen verfügt. Durch die Verwendung von insgesamt vier Wiegezellen und einer hochwertigen Elektronik wird selbst bei ungleichmäßig beladenen Paletten ein präzises Wiegeergebnis erzielt (GS/P25).



MEMORY CARD SD

GS/P Wiegehubwagen sind zusätzlich gegen Aufpreis mit Drucker und SD Memory Card Slot lieferbar.

Wiege-Hubwagen

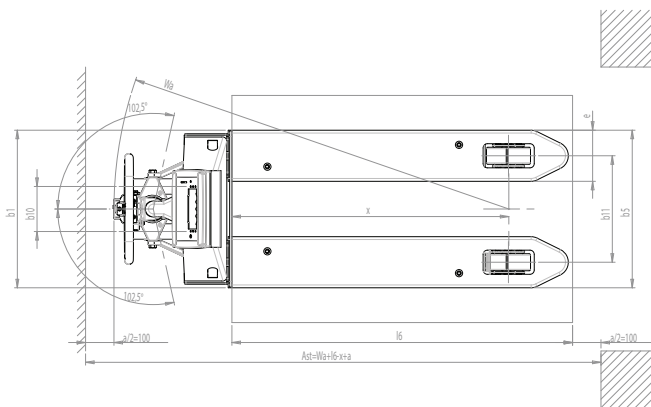
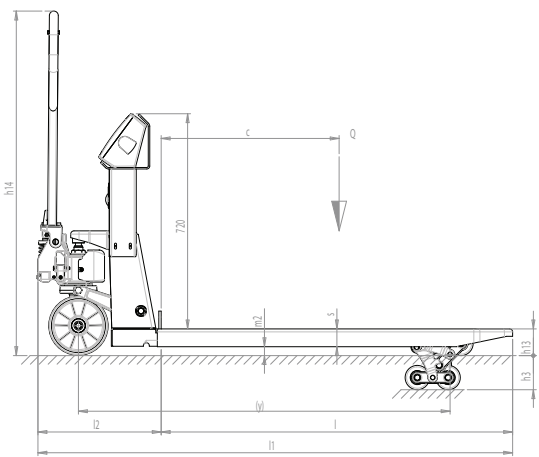

GS/P

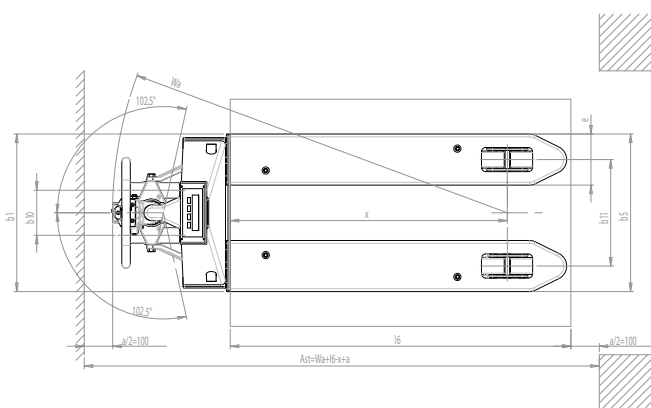
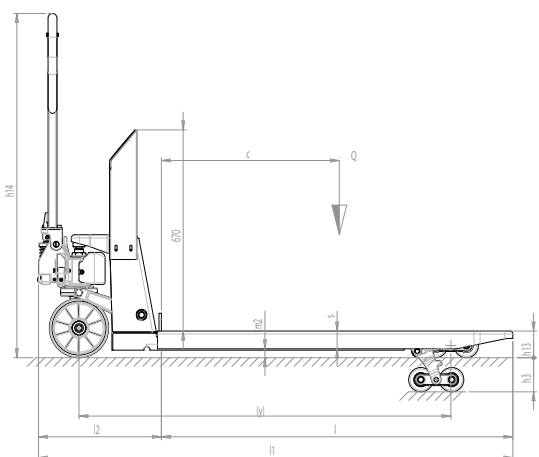

PX20

Kennzeichen

		GS/P	GS/P CE-M GEEICHT	GS/P INOX	PX20
1.2	Typenbezeichnung des Herstellers				
1.3	Fahrtrieb: (Elektro, Diesel, Benzin, Treibgas, Netzelektro)	MANUELL	MANUELL	MANUELL	MANUELL
1.4	Bedienung: (Hand, Geh, Stand, Sitz, Kommissionierer)	BEGLEITEND	BEGLEITEND	BEGLEITEND	BEGLEITEND
1.5	Tragfähigkeit / Last	Q kg	2500	2500	2000
1.6	Lastschwerpunkt	c mm	600	600	600
1.8	Lastabstand	x mm	975,5	975,5	975
1.9	Radstand	y mm	1250	1250	1255

Gewicht

2.1	Eigengewicht ohne Last (Elektro-Geräte einschl. Batterie)	kg	124	124	132	113
2.2	Achslast mit Hublast vorn / hinten	kg	787/1837	787/1837	790/1842	633/1480
2.3	Achslast ohne Hublast vorn / hinten	kg	77/47	77/47	82/50	71/42

Räder, Fahrwerk

3.1	Bereifung: vorn / hinten		P/P	NE/NE	P/P
3.2	Reifen, Abmessung vorn (Ø x Breite)		200x55	200x55	200x55
3.3	Reifen, Abmessung hinten (Ø x Breite)		82x60	82x60	82x60
3.4	Seitenräder (Ø x Breite)		-	-	-
3.5	Räder Anzahl vorn/hinten (x = angetrieben)		2/4	2/4	2/4
3.6	Spurweite vorn	b10 mm	155	155	155
3.7	Spurweite hinten	b11 mm	375	375	375

Abmessungen

4.4	Hub	h3 mm	115	115	115
4.9	Deichselhöhe in Fahrposition min/max.	h14 mm	690/1160	690/1160	690/1160
4.15	Gabelhöhe abgesenkt	h13 mm	90	90	90
4.19	Gesamtlänge (Plattform Geh-/ Standposition)	l1 mm	1596	1596	1600
4.20	Länge einschließlich Gabelrücken (Plattform Geh-/ Standposition)	l2 mm	411	411	415
4.21	Gesamtbreite	b1 mm	555	555	555
4.22	Gabelzinkenmaße (Stärke, Breite, Länge)	s/e/l mm	60/180/1185	60/180/1185	60/180/1185
4.25	Gabelaußenabstand	b5 mm	555	555	555
4.32	Bodenfreiheit, Mitte Radstand	m2 mm	30	30	30
4.34	Arbeitsgangbreite bei Palette 800 x 1200 Längs (Plattform Geh-/ Standposition)	Ast mm	1851	1851	1815
4.35	Wenderadius (Plattform Geh-/ Standposition)	Wa mm	1426	1426	1390

Leistungsdaten

5.2	Hubgeschwindigkeiten, mit / ohne Hublast	Anzahl	13/13	13/13	13/13
-----	--	--------	-------	-------	-------

Elektromotoren

6.4	Batteriespannung, Nennkapazität C5	V/Ah	6/4	6/4	6/4	6/1,1
	DISPLAY		6-stellige LCD-Anzeige 25 mm	6-stellige LCD-Anzeige 25 mm	6-stellige LCD-Anzeige 25 mm	6-stellige LCD-Anzeige 25 mm
	WIEGEEINHEIT		kg/lb	kg/lb	kg/lb	kg/lb
	FUNKTIONEN		Tara, unsym. Lastausgleich, autom. Absch.	Tara, unsym. Lastausgleich, autom. Absch.	Tara, unsym. Lastausgleich, autom. Absch.	Tara, unsym. Lastausgleich, autom. Absch.
	BETRIEBSDAUER	h	50	50	50	30
	GENAUIGKEIT	Abweichung %	0,05	0,05	0,05	0,05
	MESSZELLEN	n.	4	4	4	4
	UNTERTEILUNG	kg	0,5	1	0,5	0,5